

**AUTONOME SECURITY CONTROLE VZW**Erkend **CONTROLEORGANISME**Maatschappelijke zetel : **Ketelstraat 111 – 3454 Rummen**

Tel. 0483/429830

E-mail bureel@asc-controle.beOndernemingsnummer **BE 0826-131-776**IBAN **BE 32 7512 0493 7802**Agent-bezoeker belast met het onderzoek : *Peypops Nicky***VERSLAG VAN EEN HUISHOUELIJKE ELEKTRISCHE INSTALLATIE OP LAAGSPANNING
EN OP ZEER LAGE SPANNING**

AARD ONDERZOEK	VOORSCHRIFTEN
CONTROLEBEZOEK :	BOEK 1 - KB 08/09/2019 & KB 05/03/2023 6.5.1 t/m 6.5.7.2

1.- IDENTIFICATIE - INLICHTINGEN			
* Datum onderzoek	27-10-2025	Verslag nummer	NP 2025-0887.060
* Adres installatie	Veeweidestraat 9 3300 Tienen		
* Eigenaar of DNG	Willems Tom		
* Installateur	Willems	BTW	BE0430575575
* DNB	Fluvius	EAN Code	541448820071485407
Type van de lokalen	Wooneenheid : huis Detail : zie ééndraadsschema en situatieplan dd 27-10-2025 in bijlage		

2.- BESCHRIJVING VAN DE AANSLUITING		3.- METINGEN EN OPGESTELD MATERIAAL	
Nominale spanning in Volt	230V	Verspreidingsweerstand v.d. aardinrichting in Ω	2.69 Ω
Automaat DNB	32A	Algemeen isolatieniveau RI in M Ω	10 M Ω
Voedingskabel Hoofdbord \emptyset	4X10mm ²	Borden	2
Nominale waarde v.d. bescherming v. d. aansluiting	Zie aut DNB	Eindstroombanen	13+2
Type aardelektrode	Pen	Type algemene schakelaar	40A 300mA

4.- VASTGESTELDE INBREUKEN OP DE VOORSCHRIFTEN VAN HET BOEK 1 (KB 08/09/2019 & KB 05/03/2023)

6.5.1 t/m 6.5.7.1

4.1

5.- BESLUIT

- De elektrische installatie **voldoet** aan de voorschriften van het BOEK 1 (KB 08/09/2019 & KB 05/03/2023)
De volgende periodieke controle moet worden uitgevoerd uiterlijk op 27-10-2050 alsook voor de ingebruikname van elke belangrijke wijziging of beduidende uitbreiding voor deze datum.
De ingangsklemmen van de automatische differentieelstroominrichting geplaatst bij het begin van de installatie waren – ~~werden~~ ontoegankelijk gemaakt door verzegeling. Het(de) ééndraadschema (s) en situatieplan(nen) werd(en) voor gezien getekend.
- ~~De elektrische installatie voldoet niet~~ aan de voorschriften van het BOEK 1 (KB 08/09/2019 & KB 05/03/2023)
— De installatie mag in dienst blijven indien bij hoogdringendheid wordt voldaan aan de vastgestelde inbreuken en de gepaste maatregelen worden getroffen opdat de installatie geen gevaar vormt voor personen of goederen.
— Een aanvullend bezoek moet door A''S''C worden uitgevoerd uiterlijk op 12 maanden na datum van het verslag.

6.-UITGEVOERDE CONTROLES

Onderzoek conform interne **procedures 23** en werkinstructie **E006** op basis van de vermelde voorschriften bij het uitvoeren van het controlebezoek van een huishoudelijke elektrische installatie.

Identificatie meettoestel : Metrel 3102

6 a	Controle op de conformiteit van de uitvoering van de elektrische installatie overeenkomstig de voorgelegde schema's.
6 b	Controle van de staat (vastleggingen, beschadigingen...) van het vast geïnstalleerd elektrisch materieel en in het bijzonder voor wat betreft de schakelaars, de contactdozen, de aansluitingen in de verdeelkasten en verbindingsdozen
6 c	Controle van de beschermingsmaatregelen tegen elektrische schokken bij rechtstreekse en onrechtstreekse aanraking
6 d	Controle van de werking van differentieelstroominrichtingen via eigen testinrichting
6 e	Controle van de foutlussen en de juiste aansluiting van de differentieelstroominrichtingen via de opwekking van een foutstroom tussen 2,5 en 2.75 maal de gevoeligheid van het apparaat.
6 f	De controle van de continuïteit van de equipotentiale verbindingen (hoofd – en bijkomende) en van de beschermingsgeleiders van de contactdozen en van de vast opgestelde of verplaatsbare elektrische toestellen met vaste standplaats van klasse I
6 g	Visuele controle van vast of vast opgesteld elektrisch materieel .dat gevaar kan opleveren voor personen en goederen
6 h	Visuele controle van verplaatsbaar elektrisch materieel dat gevaar kan opleveren voor personen en goederen
6 i	De overeenstemming tussen de geïnstalleerde beschermingsinrichtingen tegen overstroom en de doorsneden van de respectievelijke stroombanen die ze beschermen.

7.- Plichten van de Eigenaars, Beheerders, Huurders, Erkende Organismen

7 a	De eigenaar, beheerder of huurder is verplicht het verslag van het onderzoek te bewaren in het dossier van de elektrische installatie, samen met de ééndraadschema's en de situatieplannen.
7 b	De eigenaar, beheerder of huurder is verplicht in het dossier elke wijziging aangebracht aan de elektrische installatie te vermelden.
7 c	De eigenaar, beheerder of huurder is verplicht de Federale Overheidsdienst die Energie onder zijn bevoegdheid heeft onmiddellijk in te lichten over elk ongeluk van personen overkomen en rechtstreeks of onrechtstreeks te wijten aan de aanwezigheid van elektriciteit.
7 d	De eigenaar, beheerder of huurder is verplicht, wanneer er inbreuken zijn vastgesteld tijdens het controlebezoek, een nieuw controlebezoek te doen verrichten door hetzelfde erkend organisme om na te gaan of na afloop van de termijn van één jaar de inbreuken verdwenen zijn. Indien tijdens dat tweede bezoek wordt vastgesteld dat er nog inbreuken overblijven, moet het erkend organisme een kopie van het verslag van het controlebezoek sturen naar de Algemene Directie Energie die belast is met het hoog toezicht op de huishoudelijke elektrische installaties.
7 e	In het kader van de wettelijke opdrachten EO, zal een kopie van dit verslag door het EO worden bewaard, gedurende een termijn van 5 jaar. Deze kopie wordt ter beschikking gesteld aan elke persoon die wettelijk toegelaten is om dit te raadplegen. Voor bijkomende informatie mbt reglementaire voorschriften, klachten: FOD Algemene Directie Energie (https://www.economie.fgov.be)

8.- NOTA'S

8.1.-	Installatie aangevat voor 01/10/1981 *	<i>Eventuele afwijkingen waarmee rekening gehouden werd : Boek 1 – 8.2.1 + 8.4.3</i>
		<i>Eventuele afwijkingen waarmee rekening gehouden werd : Boek 1 – 8.4.1</i> <i>(verzwaring oude HHI)</i>
	Installatie aangevat voor 01/06/2020 *	<i>Eventuele afwijkingen waarmee rekening gehouden werd : Boek 1 – 8.2.2</i>
	Installatie aangevat na 01/06/2020 *	<i>Eventuele afwijkingen waarmee rekening gehouden werd : Boek 1 – 6.5.8</i>
	Installatie aangevat na 01/06/2023 *	<i>KB 05 maart 2023 – BS 28 maart 2023</i>
8.2.-	<i>Het controlebezoek heeft als doel het dossier van de elektrische installatie opnieuw te vervolledigen.</i>	
8.3.-	de woning is bemeubeld, mogelijk staan niet alle stopcontacten en schakelaars vermeld of zijn er bijkomende opmerkingen	

* *Schrappen wat niet van toepassing is*

9.- DE AGENT-BEZOEKER BELAST MET HET ONDERZOEK

NAAM & handtekening	<i>Nicky Peypops</i>
---------------------------	----------------------

Pen
1,1/11
1A=13
Q=2

Badkamer Slaapkamers Hal Living Bureau Keuken Keuken Slaap- kamers Living Bureau Hal

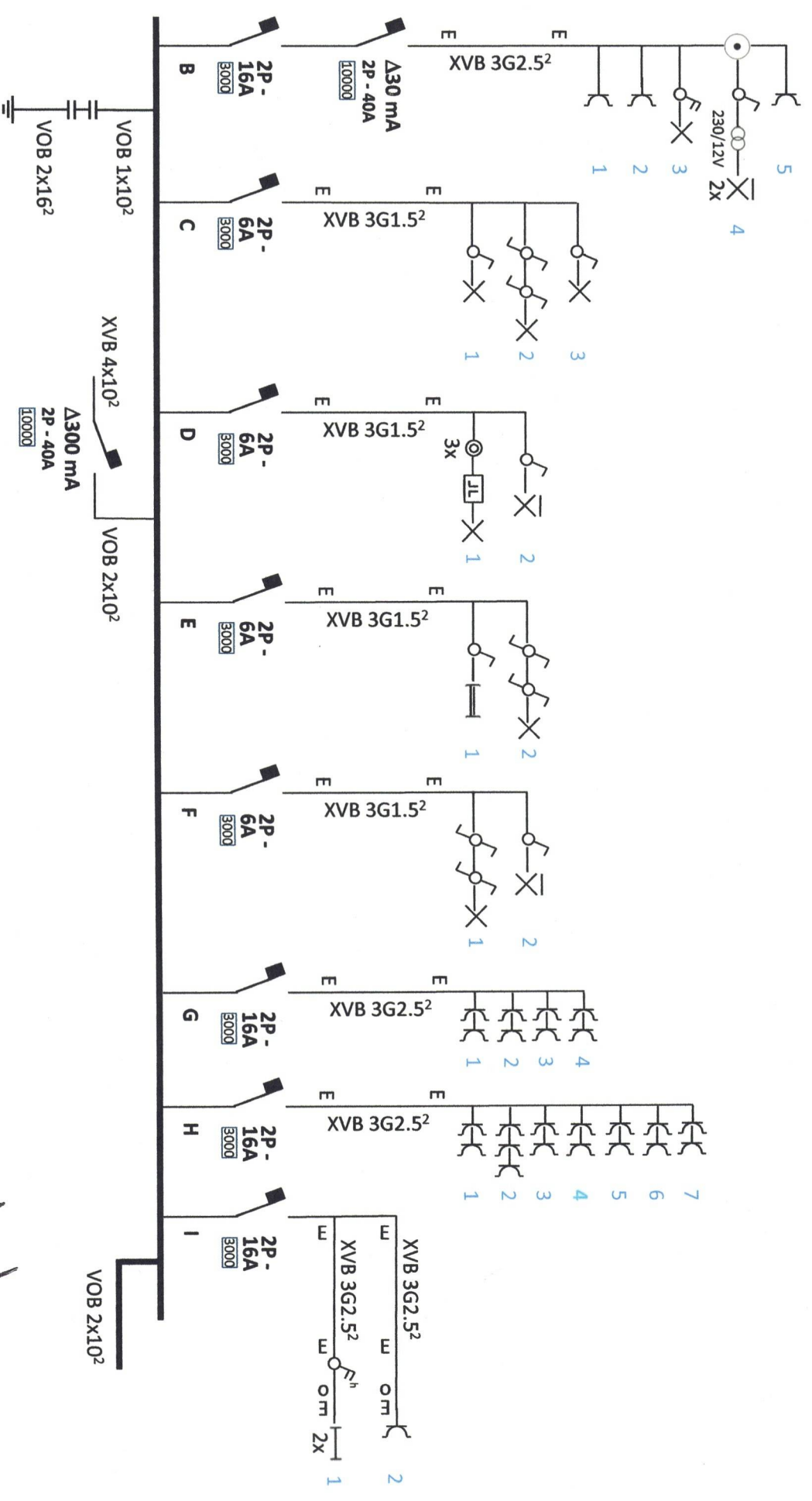

Plaats van de installatie:
Veeveidestraat 9, 3300 Tiener
Identificatie: 541448820071485407

Eigenaar – Opsteller:
Willem Tom, Veeveidestraat 9, 3300 Tiener
Datum van opstelling: 01/10/2025

Erkend Organisme:
Autonome Security Controle
Kettelstraat 111, 3454 Rummen

MICKY PETERS
KENNEDY
A.S.C.
27.01.2025

Eéndrads-
schema
Pagina
1 van 2

VOB 2X10²

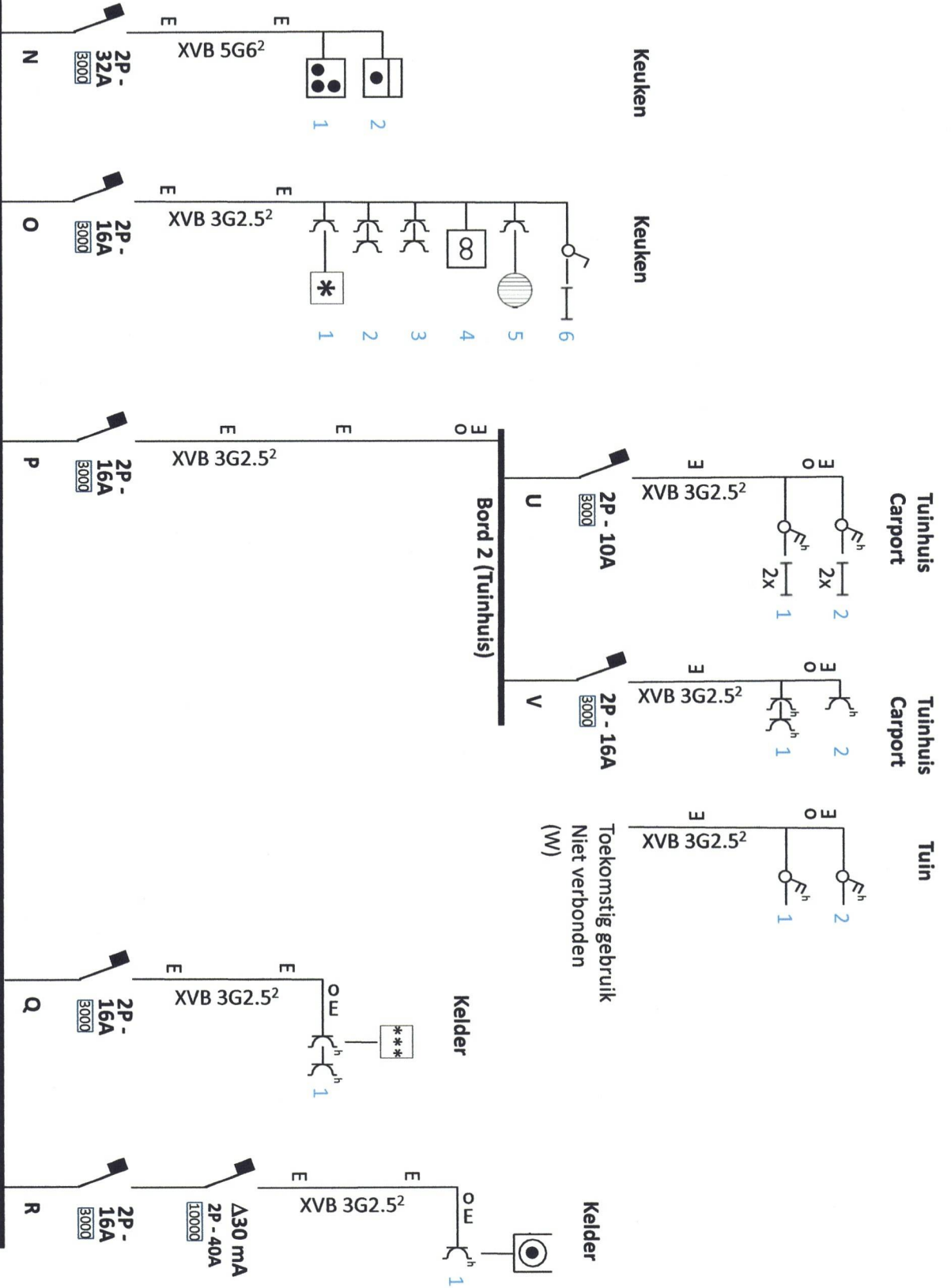

Plaats van de installatie:
Veeveldestraat 9, 3300 Tienen
Identificatie: 541448820071485407

Eigenaar – Opsteller:
Willem Tom, Veeveldestraat 9, 3300 Tienen
Datum van opstelling: 01/10/2025

Erkend Organisme:
Autonome Security Controle
Kettelstraat 111, 3454 Rummen

NICK PEYPOPS
KONINCK
21 OKT. 2025

Eéndrads-
schema
Pagina
2 van 2

Gelijkvloers

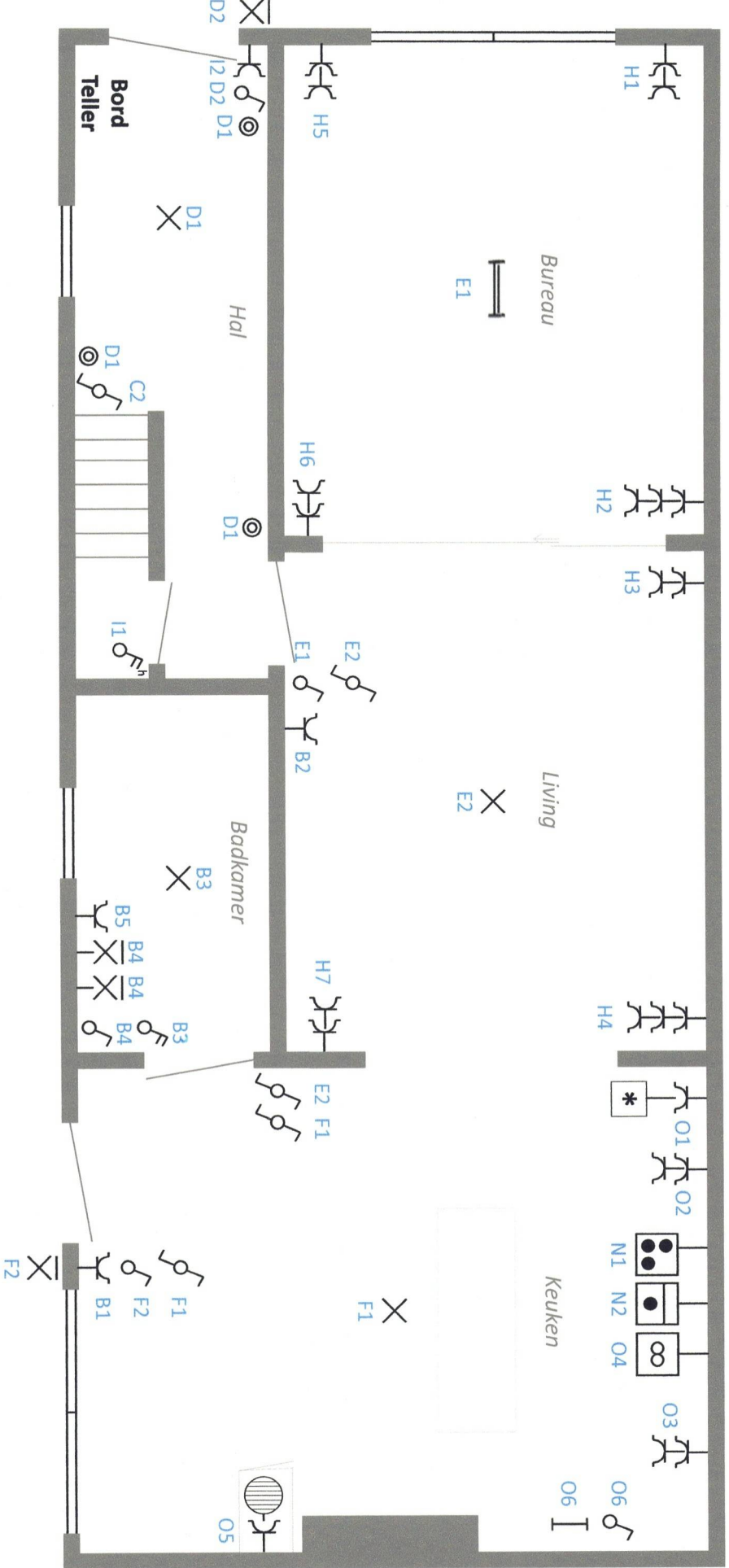

Plaats van de installatie:
 Veeveldestraat 9, 3300 Tienen
 Identificatie: 541448820071485407

Eigenaar – Opsteller:
 Willem Tom, Veeveldestraat 9, 3300 Tienen
 Datum van opstelling: 01/10/2025

Erkend Organisme:
 Autonome Security Controle
 Keteistraat 111, 3454 Rummen

NICKY PEYPOFFS
 27.10.2025

Situatie-
 schema
 Pagina
 1 van 4

Verdieping

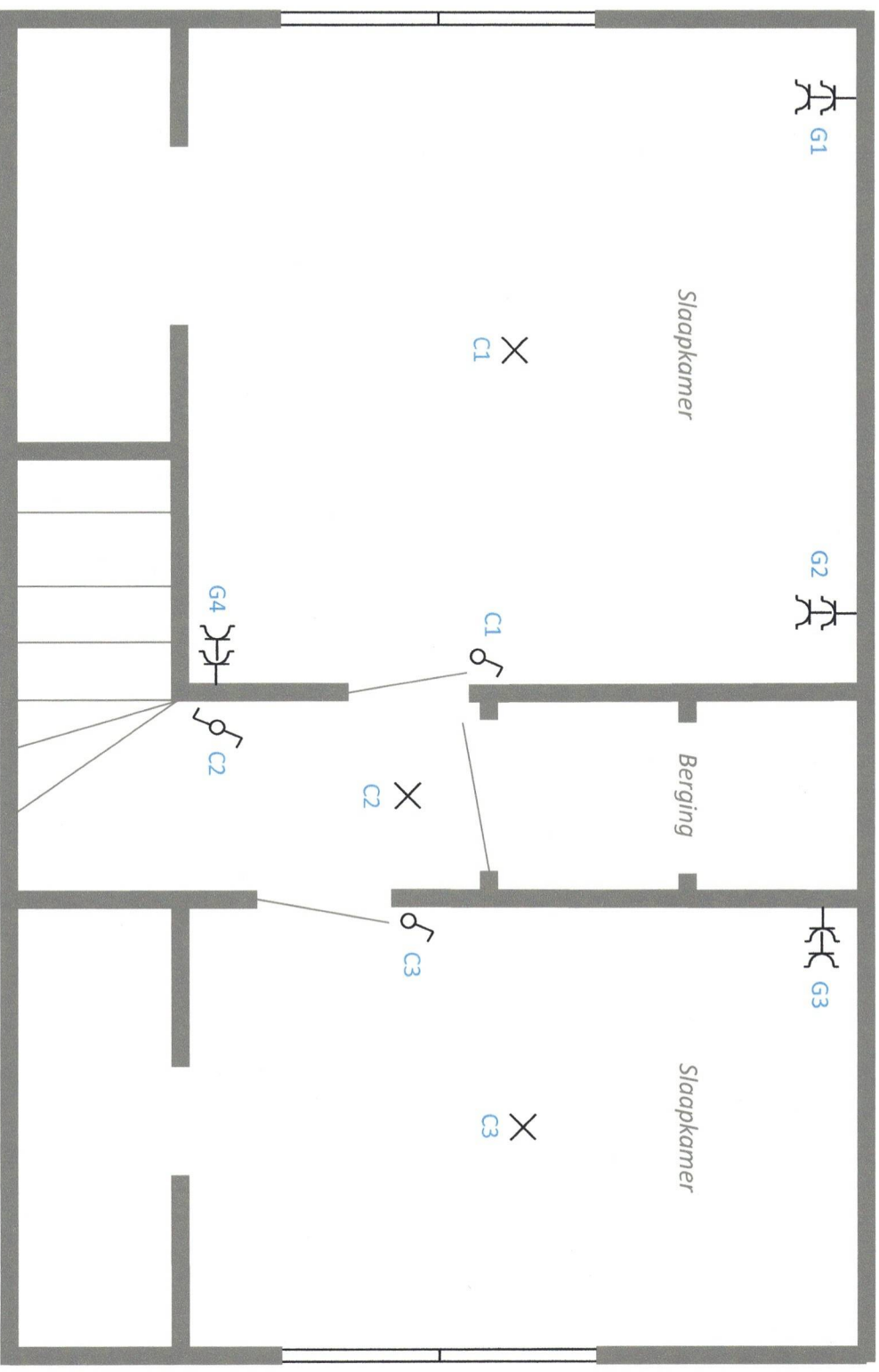

Plaats van de installatie:
Veeveldestraat 9, 3300 Tienen
Identificatie: 541448820071485407

Eigenaar – Opsteller:
Willems Tom, Veeveldestraat 9, 3300 Tienen
Datum van opstelling: 01/10/2025

Erkend Organisme:
Autonome Security Control
Kerelstraat 111, 3454 Rummen

WIKI-DEVELOP
KEURDEP
ASBIC
27 OKT 2025

Situatie-
schema
Pagina
2 van 4

Kelder

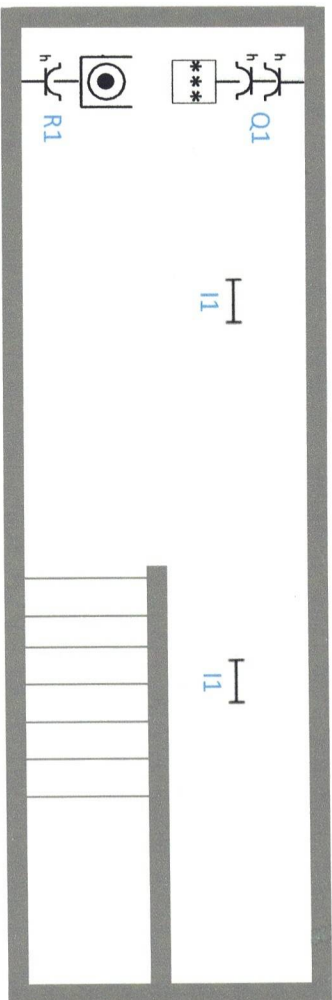

Plaats van de installatie:
Veeveidestraat 9, 3300 Tienen
Identificatie: 541448820071485407

Eigenaar – Opsteller:
Willems Tom, Veeveidestraat 9, 3300 Tienen
Datum van opstelling: 01/10/2025

Erkend Organisme:
Autonome Security Controle
Ketelstraat 111, 3454 Rummen

KELDER
ANSO
27.01.2025

Situatie-
schets
Pagina
3 van 4

Tuinhuis – Carport

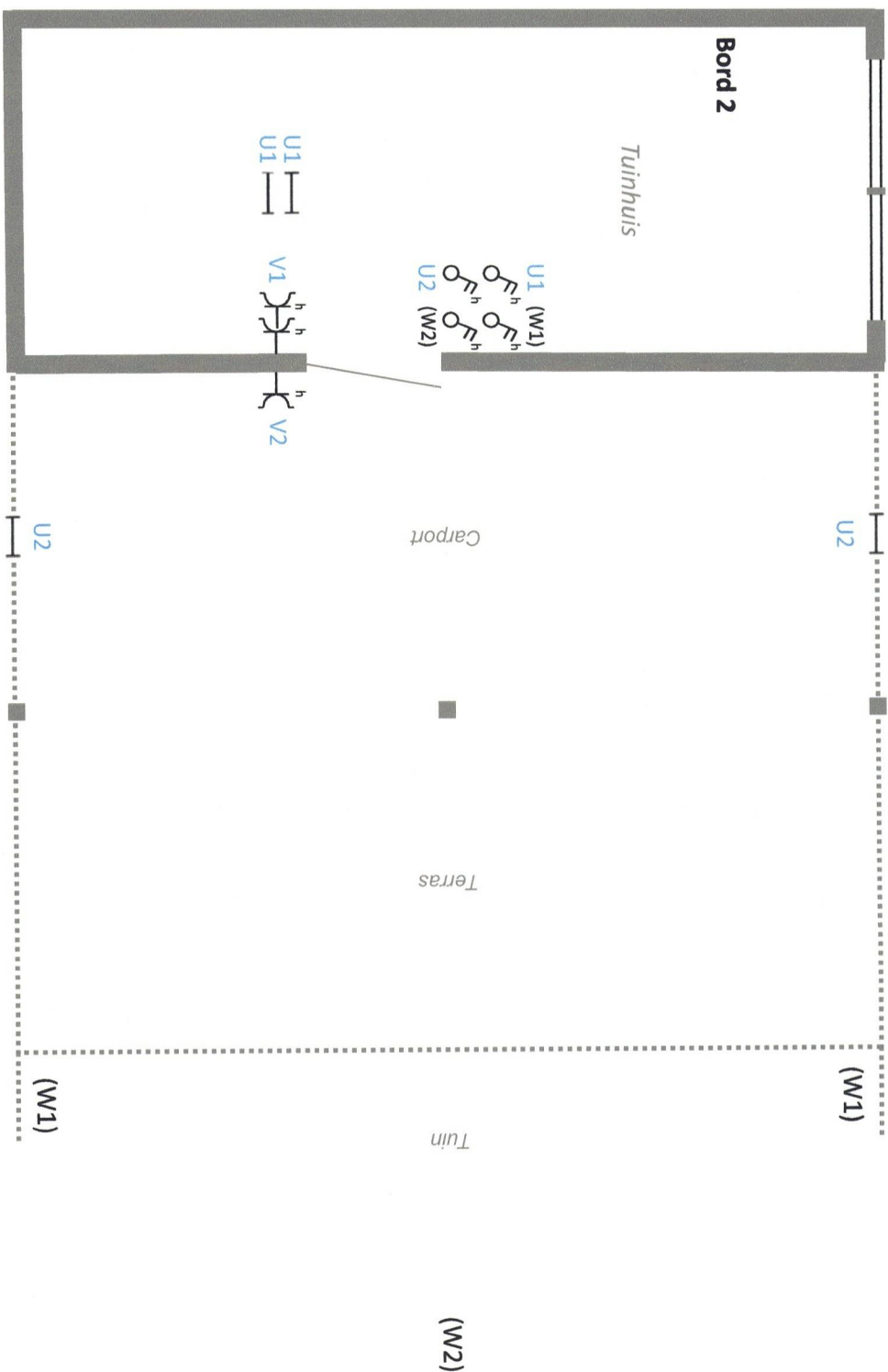

Opmerking: W1/W2 voor toekomstig gebruik (niet verbonden met Bord 2)

Plaats van de installatie:
Veeveidestraat 9, 3300 Tienen
Identificatie: 541448820071485407

Eigenaar – Opsteller:
Williens Tom, Veeveidestraat 9, 3300 Tienen
Datum van opstelling: 01/10/2025

Ekend Organisme:
Autonome Security Controle
Ketelstraat 111, 3454 Rummen

[Handwritten signature]
KENDERS
A.S.D.
27 Oct. 2025

Situatie-
schema
Pagina
4 van 4

